



**Návod k použití
Bravissimo**

BV-X / BV-XP

Zvukovodové sluchadlo

Vaše sluchadlo a příslušenství nemusí vypadat zcela přesně stejně, jako v tomto návodu na používání. Vyhradujeme si právo provádět určité změny podle potřeby.

Obsah

Vaše nové Bravissimo BV-X / BV-XP	4
Svět nových zvuků	5
Mít něco v uchu	6
Cvičení dělá mistra	7
Cesta za lepším slyšením a k aktivnějšímu životu	7
Dobré seřízení sluchadel vyžaduje Vaši pomoc	8
Bravissimo BV- X / BV-XP	10
Baterie	12
Typ baterie	12
Vložení baterie	12
Výměna baterie	14
Vypínání a zapínání sluchadla	15
Rozeznání levého a pravého sluchadla	16
Vkládání Bravissimo BV- X / BV-XP do ucha	17
Vyjímání Bravissimo BV- X / BV-XP	18
Automatické nastavení hlasitosti	19
Jemné doladění hlasitosti	20
Poslechové programy	21
Poslechové programy:	22
Přepínání programů	23
Čištění sluchadla Bravissimo BV-X / BV-XP	26
Příslušenství pro čištění	27
Zvukový výstup	28
Ventilační otvor	29
Filtr proti mazu CeruSTOP	30
Výměna filtru CeruSTOP	31
Péče o Vaše sluchadlo	34
Několik dobrých rad	36
Problémy a jejich odstranění	38

Vaše nové Bravissimo BV-X / BV-XP

Doufáme, že budete spokojeni s Vaším novým sluchadlem Widex. Tento návod k použití Vás bude informovat o různých aspektech spojených s používáním sluchadel. Návod je rozdělen do dvou částí: První část je úvod k problematice uživatelů sluchadel, zvykání si na nové zvuky a podobně. Ve druhé části se dozvíte více o Vašem sluchadle. Jak se používá, ošetřuje, co dělat, vzniknou-li se sluchadlem problémy. Obě části jsou stejně důležité, proto doporučujeme abyste si přečetli obě části. Jen tak získáte ze svého sluchadla plné uspokojení. Využijete tak plně kvalitu a vlastnosti, které jsme vložili do vašeho nového sluchadla Bravissimo BV-X / BV-XP.



Svět nových zvuků

Stát se uživatelem sluchadla může být vzrušující zážitek a je to určitá výzva. Vaše sluchadlo Vám normální sluch nevrátí, vrátí Vás však zpět do světa zvuků, které jste možná již několik let neslyšeli, které jste třeba jen tušili - každodenní zvuky jako je tikot hodin, kapání vody, televize, auto, kroky na podlaze, dětské hlasy, hudba, vrzání dveří, smích, pracovní zvuky atd. Těchto zvuků může být zpočátku „až dost“. Snažte se poznávat a lokalizovat zvuky, které jste předtím dobře neslyšeli. Jakmile si opět na všechny běžné každodenní zvuky zvyknete, stanou se nedílnou součástí Vašeho aktivního života ve světě plném zvuků.



Mít něco v uchu

Vaše uši si musí na nové sluchadlo zvyknout. Pokud jste prvouživatel sluchadla, musíte si také zvyknout na to „mít něco v uchu“. Je normální během několika prvních dní užívání sluchadel pociťovat v uších určitý tlak, cítit teplo ve zvukovodu nebo pociťovat ve zvukovodu malou bolest. Pokud by Vás ale sluchadlo v uchu příliš obtěžovalo, měli byste tento problém konzultovat včas s Vaším odborným lékařem.

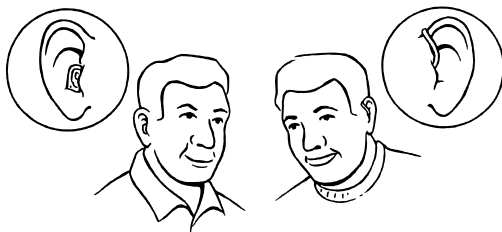

Cvičení dělá mistra

Je dobré začínat pomalu a nosit sluchadlo denně nejprve krátkou dobu, například jednu či dvě hodiny, v jednodušších zvukových situacích, v menší skupině lidí, ne ve velkém hluku. Postupně sluchadla noste delší dobu a ve stále hlučnějších prostředích. Je důležité dát sami sobě šanci zvyknout si na nové zvuky a na pocit „mít něco“ v uchu.



Cesta za lepším slyšením a k aktivnějšímu životu

Vaše sluchadlo Vám může pomoci získat zpět radost z komunikace s ostatními lidmi a zlepšit kvalitu života. Takže i když zpočátku je nutno překonávat určité překážky, výsledek stojí zcela jistě za námahu.

Dobré seřízení sluchadel vyžaduje Vaši pomoc.

Většina moderních sluchadel je vybavena mnoha doplňky, možnostmi nastavení, speciálními obvody – pro spokojenost uživatelů sluchadel. Vaše sluchadlo Bravissimo BV- X / BV-XP je nastaveno individuálně pro Vaši sluchovou ztrátu tak, aby byla zajištěna co nejlepší reprodukce zvuku a komfort poslechu.

Po určitém čase může být sluchadlo jemně doladěno Vaším sluchadlovým odborníkem. Potřebujete třeba slyšet některé další zvuky, víte o situacích, kdy není hlasitost nebo reprodukce zvuku uspokojivá? Čím detailnější popis těchto Vašich zkušeností se sluchadly předáte Vašemu odborníkovi, tím jednodušší bude najít správné řešení. Před Vaší příští návštěvou sluchadlového odborníka je důležité všimnout si, jak se se sluchadly cítíte.

Zaznamenávejte si situace kdy a proč nejste se sluchadly spokojeni. Týká se tento problém hlubokých nebo vysokých zvuků, slabých nebo hlasitých? Přetrvává tento problém stále, nebo pouze v některých specifických situacích? Snažte se popsat Vaše zkušenosti co možná nejpřesněji tak, abyste společně s Vaším sluchadlovým odborníkem na příští schůzce mohli vše vyřešit.

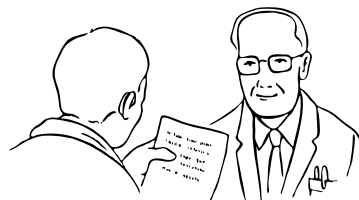

Bravissimo BV- X / BV-XP

1. **Otvor k mikrofону**, kudy přichází zvuk do sluchadla.
2. **Přepínač programů**, který umožňuje výběr mezi různými poslechovými programy.
3. **Vypínač**, který slouží zároveň jako víčko bateriového prostoru (viz strana 15).
4. **Regulátorem hlasitosti** mohou být vybaveny některé modely Bravissimo BV-X / BV-XP. Umožňuje jemně doladit automaticky nastavenou hlasitost.
5. **Výstupek pro nehet** na víčku bateriového prostoru pro snazší otevírání.
6. **Zvukový výstup**, kterým prochází zesílený zvuk ze sluchadla do Vašeho ucha.
7. **Ventilační otvor pro** odvětrání zvukovodu.
8. **Barevné logo Widex** označující, do kterého ucha sluchadlo patří. Červený nápis je pro pravé ucho, modrý nápis pro levé ucho.

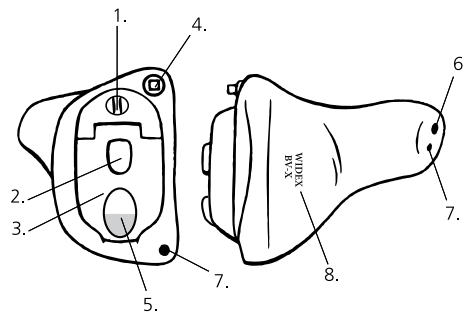

Baterie

Typ baterie

Doporučený typ baterie pro Bravissimo BV- X / BV-XP je:

Zinc Air baterie typ 312

Možnost zakoupení vhodných baterií konzultujte s Vaším sluchadlovým odborníkem. Pověšměte si prosím datumu použití na balení baterií, který určuje, jak dlouho budou baterie dobré. Nepoužívejte baterie s prošlým datem. Protože jde o Zinc Air (zinek vzduch) baterie, potřebují ke své funkci vzduch. Neodstraňujte proto nálepku z baterie dřív, nežli ji budete vkládat do sluchadla. Jakmile je jedinou nálepka odstraněna, začne baterie po několika vteřinách pracovat. Životnost baterií závisí na mnoha faktorech, jako například na nastavení a denní době používání sluchadel, na zvukovém prostředí, ve kterém se uživatel se sluchadly nejčastěji pohybuje.

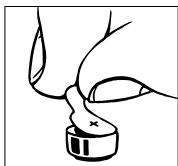

Vložení baterie

Před vložením nové baterie do sluchadla nezapomeňte z baterie odstranit nálepku. Nepoužívejte baterie, na kterých jsou lepidly zbytky, protože mohou ucpat vzduchové otvory baterie.

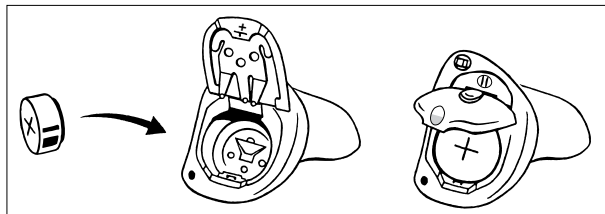

Při otevírání víčka baterie buďte opatrní a netlačte na víčko násilím přes kolmou otevřenou polohu. Baterii vložte do prostoru pro baterie tak, aby strana baterie se značkou (+) směřovala nahoru ke stejné značce (+) na víčku sluchadla.

Pokud zásuvku pro baterii nelze zavřít lehce, je baterie vložena nesprávně.

Výměna baterie

Když zaslechnete ze sluchadla čtyři rychlé tóny, znamená to, že baterie je téměř vybitá a měli byste ji co nejdříve vyměnit. Pokud je baterie vybitá úplně, sluchadlo zcela ztichne. Jak dlouho bude ještě sluchadlo po zaznění těchto tónů pracovat záleží případ od případu. Doporučujeme nosit u sebe vždy náhradní baterii.

Nikdy nenechávejte vybitou baterii ve sluchadle. Pokud by vybitá baterie trochu vytékala, mohla by poškodit sluchadlo. Výměnu baterie provádějte nejraději nad stolem, nebo v místnosti s kobercem, baterie se jinak může zaktálet.

Vypínání a zapínání sluchadla

Víčko bateriového prostoru Bravissimo BV-X / BV-XP slouží zároveň i jako vypínač. Sluchadlo je zapnuté, když je baterie vložena správně a víčko bateriového prostoru je zcela zavřené.

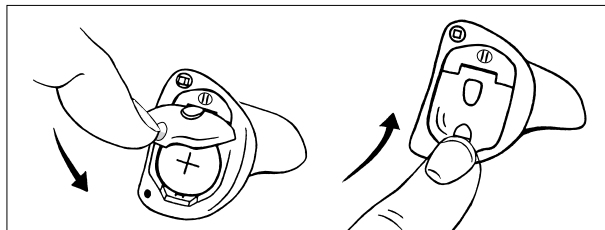

Sluchadlo je vypnuté, je-li víčko bateriového prostoru otevřené.

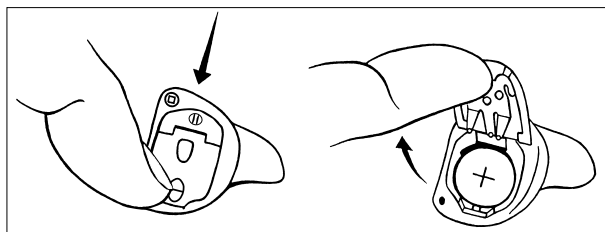

Nezapomeňte prosím vypnout sluchadlo, když ho nepoužíváte. Pokud nebudete sluchadlo opět brzy užívat, vyjměte z něj baterii.

Rozeznání levého a pravého sluchadla

Nosíte-li sluchadla v obou uších, je snadné je rozlišit, neboť pravé sluchadlo má červený popisek Widex a levé sluchadlo modrý.

Vkládání Bravissimo BV- X / BV-XP do ucha

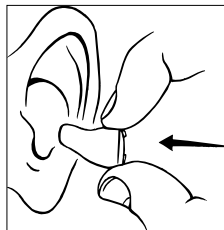

Před vložením do zvukovodu musíte vložit do sluchadla baterii a zavřít víčko bateriového prostoru.

Sluchadlo držte mezi palcem a ukazováčkem. Pomalu vložte sluchadlo do zvukovodu až ucítíte odpor. Pusťte sluchadlo a pomocí ukazováčku upravte sluchadlo jemně ve zvukovodu.

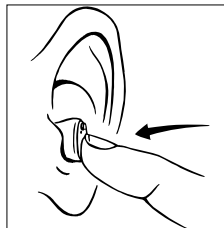

Pro snadnější vkládání si můžete pomoci druhou rukou potahováním za ušní boltec nahoru a dozadu.

Vyjímání Bravissimo BV- X / BV-XP

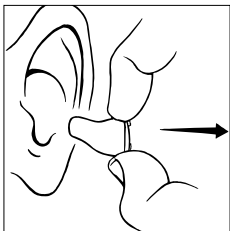

Palcem a ukazováčkem jemně uchopte sluchadlo a jemně vytáhněte. Někdy si můžete pomoci během vyndávání pohybováním sluchadlem jemně ze strany na stranu. Pomoci si můžete také druhou rukou jemným tlačáním v okolí vchodu do zvukovodu nebo lehkým tahem boltce nahoru a dozadu.

Automatické nastavení hlasitosti

Bravissimo BV-X / BV-XP si nastavuje hlasitost automaticky podle Vašeho zvukového prostředí. Bravissimo BV-X / BV-XP provádí několik tisíckrát za vteřinu analýzu okolí a podle toho přesně nastavuje zvuk. Máte-li Bravissimo BV-X / BV-XP, nemusíte vůbec myslet na nastavení hlasitosti – děje se to zcela automaticky.

Důležité: Pokud je hlasitost Vašeho sluchadla příliš silná nebo příliš slabá, nebo jsou reprodukovány zvuky zkreslené, nebo pokud potřebujete nějaké další informace, obraťte se na svého sluchadlového odborníka, u něhož jste obdrželi sluchadlo.

Jemné doladění hlasitosti

Vaše sluchadlo může být vybaveno regulátorem hlasitosti, kterým můžete jemně doladit automaticky nastavenou hlasitost. (Páčka na Vašem sluchadle může být umístěna poněkud jinak nežli na obrázku.)

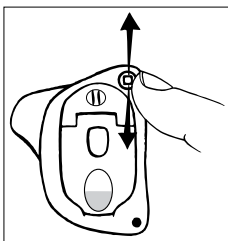

Pro automatické zvyšování hlasitosti tiskněte páčku směrem nahoru. Pro snižování hlasitosti tiskněte páčku směrem dolů. Pro malé změny hlasitosti tiskněte páčku velmi krátce. Pro rychlejší změnu hlasitosti tiskněte páčku delší dobu, několik sekund.

Zvyšujete-li hlasitost, uslyšíte při každém kroku krátké pípnutí. Snižujete-li hlasitost, uslyšíte podobné pípnutí, ale trochu vyšším tónem. Když dosáhnete maximální nebo minimální hlasitosti, uslyšíte stálý tón až do doby, než uvolníte páčku.

Ruční doladění automatického nastavení hlasitosti se zruší při vypnutí sluchadla.

Poslechové programy

Vaše sluchadlo Bravissimo BV-X / BV-XP může být vybaveno několika poslechovými programy. Váš sluchadlový odborník Vám pomůže vybrat si programy, které jsou pro vás užitečné, a zpřístupní je pomocí přepínače programů. Pokud budete potřebovat po čase změnu, je možné kombinaci poslechových programů změnit. V tomto návodu jsou programy, které Vám sluchadlový odborník může zařadit do sluchadla a umožnit přepínat (viz strana 24).

Poslechové programy:

M: (mikrofon) je standardním programem, je to poslechový program pro běžné poslechové situace.

T (telecoil). Tento program, indukční cívku, lze použít pouze tehdy, je-li nainstalován systém indukční smyčky. Aktivace indukční cívky Vám umožní poslouchat zdroj řeči bez rušivého okolního hluku.

M+T znamená kombinaci M (mikrofonu) a (T) indukční cívky. Když aktivujete "M+T", můžete poslouchat indukční zdroj zvuku a ještě slyšet okolní zvuky.

Přepínání programů

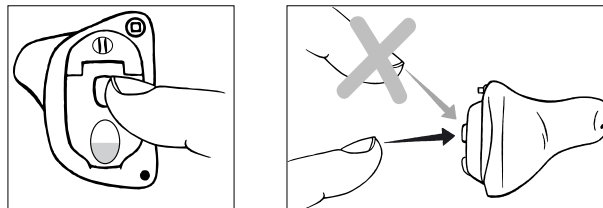

Přepínáte jednotlivé programy pomocí přepínače na víčku bateriového prostoru.

Pro přepnutí mezi programy 1 a 2 stisknete jednou krátce přepínač (přibližně 1 sekundu). Pro přepnutí z programu 1 na program 3 stisknete přepínač také jednou, ale na delší dobu (přibližně 3 sekundy).

Pokud je Vaše Bravissimo nastaveno na program 3 a stisknete přepínač, sluchadlo se pokaždé přepne do programu 1 (ať stisknete přepínač krátce nebo dlouze).

Po každém přepnutí do dalšího programu uslyšíte pípnutí. Pípnutí Vám oznámí, v kterém programu právě jste; jedno krátké pípnutí pro program 1, jedno krátké hlubší pípnutí pro program 2 a dvě krátká pípnutí pro program 3. Počet různých pípnutí závisí na tom, kolik programů jste si nechali ve spolupráci s Vaším sluchadlovým odborníkem ve Vašem sluchadle nastavit.

Pokud se později po konzultaci se svým sluchadlovým odborníkem rozhodnete pro jinou kombinaci programů, můžete si je zapsat do prázdného formuláře, který je na konci tohoto návodu.

Poslechové programy

Program	Zvolené programy:	Použití
1.		
2.		
3.		

Čištění sluchadla Bravissimo BV-X / BV-XP

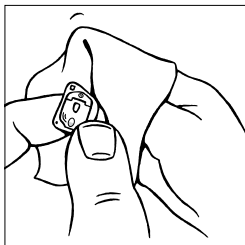

Vaše sluchadlo Bravissimo BV-X / BV-XP je zvukovodové sluchadlo, které se nosí ve zvukovodu.

Pro jeho správný provoz je velmi důležité každodenní kontrola a čištění. Nikdy nemyjte sluchadlo vodou, čistícími roztoky nebo jinými tekutinami. Místo toho vyčistíte své sluchadlo každý den měkkým suchým hadříkem tak, aby bylo suché a bez nečistot, zbytků ušního mazu a podobně. Doporučujeme pokaždé, když vyjmete sluchadlo z ucha, abyste pozorně prohlédli zvukový výstup, otvory pro mikrofon a odvětrávací kanálek, zdali nejsou zaneseny nečistotou.

Níže je příklad rozmístění zvukového výstupu a ventilačního otvoru. U Vašeho sluchadla se může rozmístění mírně lišit.

1. Zvukový výstup
2. Ventilační otvor

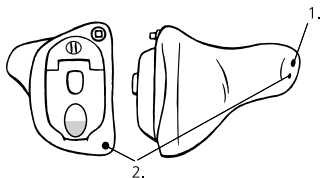

Příslušenství pro čištění

Pro Vaše sluchadlo jsou k dispozici následující prostředky pro čištění. Zeptejte se Vašeho sluchadlového odborníka, které příslušenství je pro Vaše sluchadlo vhodné:

1. **Magnet na baterii** pro snadnější vkládání baterie do bateriového pouzdra.
2. **Přípravek na čištění** větracího kanálku.
3. **Malý kartáček** pro odstraňování ušního mazu z oblasti okolo zvukového výstupu.
4. **Jemný hadřík** pro sušení a čištění sluchadel

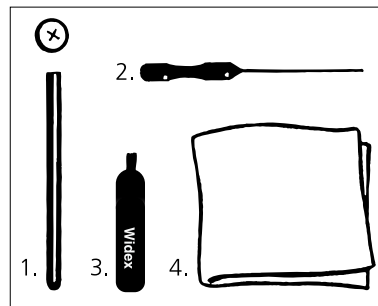

Další příslušenství je k dispozici u Vašeho sluchadlového odborníka, kde jste sluchadlo získali.

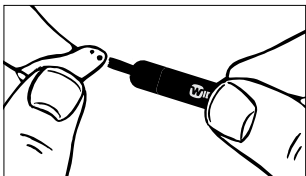

Zvukový výstup

Jestliže se ušní maz nahromadí okolo zvukového výstupu, pak je nutné ho očistit pomocí kartáčku. Pro dobrou funkčnost sluchadla je velmi důležité, aby tento výstup nebyl ničím ucpán.

Důležitá poznámka: Nevsunujte cokoli do zvukového výstupu, protože může dojít ke zničení sluchadla!

Vaše sluchadlo Bravissimo BV-X / BV-XP může být vybaveno speciálním filtrem proti mazu CeruSTOP, který zabráňuje vnikání ušního mazu do zvukového výstupu. (viz strana 30).

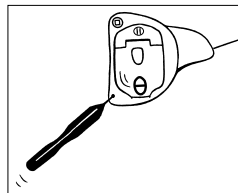

Ventilační otvor

Jestliže se ušní maz nahromadí okolo otvoru odvětrávajícího kanálku nebo v něm, pak je nutné ho také odstranit. Použijte dlouhý čistící nástroj.

Veškerý ušní maz odstraníte z odvětracího otvoru prostrčením přípravku skrz. Pro dobrou funkčnost sluchadla je velmi důležité, aby toto odvětrání nebylo nikdy ucpáno. Zvykněte si čistit ho každý den! Jestliže je ale odvětrání ucpáno mazem, který nejde odstranit, změní se barva zvuku ze sluchadla. Pak prosím kontaktujte svého sluchového odborníka nebo servis.

Filtr proti mazu CeruSTOP

Systém filtru proti mazu CeruSTOP sestává z následujících částí

1. Držáček
2. Odstraňovací háček
3. Filtr proti mazu

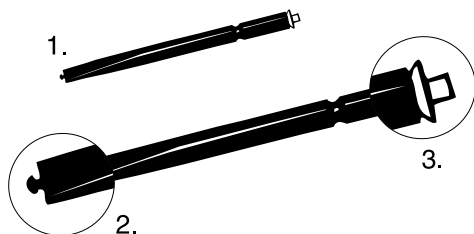

Filtry CeruSTOP jsou dodávány v malé krabičce. Filtr je připevněn na jednom konci držáčku.

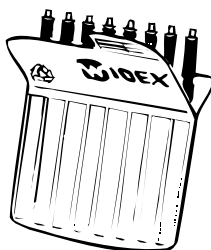

Výměna filtru CeruSTOP

Povrch sluchadla očistíte od viditelných zbytků ušního mazu. Použitý filtr proti mazu je v kovovém kroužku kolem zvukového výstupu sluchadla. Přiložte šedý držáček kolmo k ploše kovového kroužku a vsuňte vytahovací háček dovnitř použitého filtru, až se násadka držáčku dotkne okraje filtru. Potom filtr pomalu vytáhněte rovně ven. Filtr není potřeba z kovového kroužku vydloubávat nebo vytáčet.

1. Ventilační otvor
2. Zvukový výstup
3. Použitý filtr

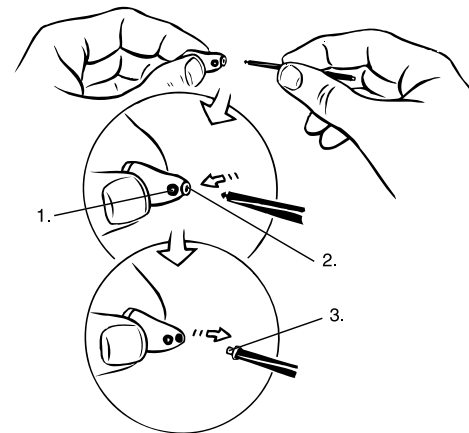



Nyní otočte šedý držáček opačně použitým filtrem od sluchadla a novým filtrem směrem ke sluchadlu.

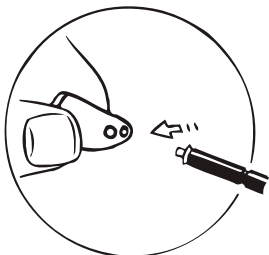

Jemně zamáčkněte nový filtr přímo do otvoru zvukového výstupu. Netlačte filtr do zvukového výstupu násilím. Vnější okraj filtru musí dosednout po celém obvodu na kovový kroužek.

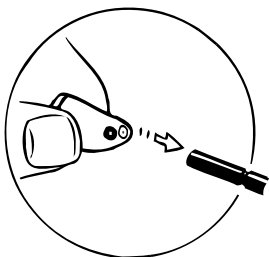

Potom držáček vytáhněte rovně ven. Držákem neotáčejte. Nový filtr se automaticky oddělí od držáčku a zůstane na svém místě ve sluchadle.

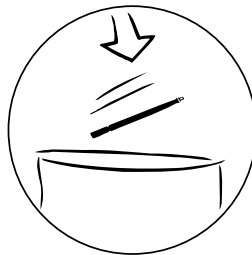

Po vložení nového filtru držáček se starým filtrem vyhodte. Nikdy znovu nepoužívejte již jednou použité filtry.

Jak často by měl být CeruSTOP vyměňován záleží na mnoha individuálních okolnostech, například na množství a typu produkovaného ušního mazu.

I při používání filtru CeruSTOPTM je potřeba sluchadlo denně čistit.

Upozornění: Pokud se filtr uvolní a vypadne, když máte sluchadlo nasazené ve zvukovodu, navštivte ihned svého lékaře. Nesnažte se odstranit filtr ze zvukovodu sami.

Pokud máte jakékoli nejasnosti týkající se filtru proti mazu, spojte se svým sluchadlovým odborníkem.

Péče o Vaše sluchadlo

Při dobré péči bude Vaše sluchadlo spolehlivě sloužit řadu let. Zde je několik zásad, které prodlouží životnost vašeho sluchadla:

- Vypínejte sluchadlo, když ho nepoužíváte. Pokud byste ho delší čas nepoužívali vůbec, vyjměte baterii.
- Starejte se o své sluchadlo dle jeho hodnoty, tedy velmi pečlivě. Ukládejte sluchadlo do pouzdra nebo dodané krabičky na suché bezpečné místo, pryč z dosahu dětí nebo domácích zvířat.
- Nikdy sluchadlo nevystavujte extrémním teplotám nebo vysoké vlhkosti.
- V prostředích s vysokou vlhkostí můžete použít odvlhčovací sadu Widex pro snížení vlhkosti ve sluchadle. Prostudujte si instrukce přibalené k odvlhčovací sadě Widex.

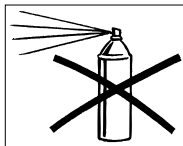
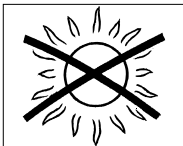
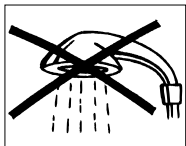

- Nenoste sluchadlo do sprchy nebo při plavání, rovněž ne při používání vysoušeče vlasů či sprejů na vlasy.
- Nikdy se nesnažte rozebírat nebo opravovat sluchadlo sami.
- Nenoste sluchadlo během rentgenového vyšetření, MR nebo CT vyšetření, léčby diatermií nebo během podobných radiačních léčebných procedur a sluchadlo nikdy nevkládejte do mikrovlnné trouby. Některé typy záření mohou sluchadlo poškodit. Interference z různých jiných radiových zdrojů (alarmy, poplašné systémy, mobilní telefony) jsou slabé a zaručeně nepoškodí Vaše sluchadlo.
- Sluchadla Widex nejsou schválena pro používání v dolech a jiných prostorech s výbušnými plyny.

Několik dobrých rad

- Používání sluchadla může vést k formování mazové zátky ve Vašem zvukovodu. Pokud máte podezření, že se mazová zátka ve zvukovodu vytvořila, navštivte svého ušního lékaře. Maz může nejenom zhoršit Váš sluch, ale významně i efekt sluchadla. Proto je vhodné požádat svého lékaře několikrát za rok o vyčištění zvukodů.
- Sluchadlo a ostatní příslušenství je třeba chránit před dětmi, které by mohly sluchadlo dávat do úst. Také baterie nepatří dětem do ruky. Použité baterie pečlivě vyhazujte do tříděného sběru. Baterie raději nikdy nevyměňujte před dětmi, neukazujte jim, kde je máte uložené.
- Nikdy nevkládejte baterie do vlastních úst a nikdy nenechte děti brát baterie do rukou. Pokud dojde k polknutí baterie, navštivte ihned lékaře.
- Sluchadla Widex jsou vyrobená z moderních nealergizujících materiálů. Přesto se ve výjimečných případech může objevit podráždění kůže. Pokud zjistíte na uchu nebo ve zvukovodu nebo v jeho okolí podrážděnou pokožku, vyhledejte Vašeho sluchadlového odborníka.

- Uvědomte si prosím, že používání jakéhokoli typu sluchadla nebo ušní tvarovky může poněkud zvýšit risk infekce ve zvukovodu. Infekce může vzniknout horším odvětráním zvukovodu, nebo jeho poškrábáním sluchadlem nebo tvarovkou. Doporučujeme proto sluchadlo na noc vyjímát z ucha, aby se zvukovod provětral. Nezapomeňte sluchadlo pravidelně čistit a kontrolovat podle návodu. Pokud se infekce ve zvukovodu projeví, je dobré vyčistit opatrně sluchadlo nebo ušní tvarovku dezinfekčním nebo podobným roztokem. Za žádných okolností nepoužívejte k čištění sluchadel a ušních tvarovek alkoholové, chlorované nebo podobné prostředky.

Problémy a jejich odstranění

Na následujících stránkách naleznete několik stručných rad, které Vám pomohou, narazíte-li na nějaký problém. Před návštěvou svého sluchadlového odborníka si prosím pečlivě tyto rady přečtěte:

Sluchadlo nehraje:

- *Sluchadlo není zapnuto.* Ujistěte se, že jste baterii vložili do sluchadla správně a víčko bateriového prostoru je dobře zavřené.
- *Baterie nepracuje, je vybitá.* Vložte novou baterii. Ujistěte se, že jste baterii vložili do sluchadla správně a víčko bateriového pouzdra je dobře zavřeno. Je možné si zakoupit tester baterií do sluchadel.
- *Zvukový výstup je ucpaný.* Ušní maz je častou příčinou ucpaní zvukového výstupu. Je-li Vaše sluchadlo vybaveno filtrem CeruSTOP, vyměňte filtr. Pokud sluchadlo filtr proti mazu nemá, očistěte zvukový výstup sluchadla malým kartáčkem. Viz strana 27. Nevkládejte žádné špičaté předměty do tohoto otvoru, mohlo by dojít ke zničení sluchadla. Jestliže nemůžete zvukový výstup zcela vyčistit, raději navštivte Vašeho sluchadlového odborníka nebo servis.

- *Bateriové kontakty jsou špinavé.* Navštivte svého sluchadlového odborníka, aby Vám kontakty vyčistil.
- *Otvor mikrofonu je ucpaný.* Ušní maz nebo nečistota může ucpat i vstup mikrofonu. Nevkládejte žádné předměty do vlastního mikrofonu. Obratě se na svého lékaře nebo servis.

Zvuk ze sluchadla je příliš slabý:

- *Zvukový výstup je ucpaný.* Ušní maz je častou příčinou ucpaní zvukového výstupu. Je-li Vaše sluchadlo vybaveno filtrem CeruSTOP, vyměňte filtr. Pokud sluchadlo filtr proti mazu nemá, očistěte zvukový výstup sluchadla malým kartáčkem. Viz strana 27. Nevkládejte žádné špičaté předměty do tohoto otvoru, mohlo by dojít ke zničení sluchadla. Jestliže nemůžete zvukový výstup zcela vyčistit, raději navštivte Vašeho sluchadlového odborníka nebo servis.
- *Vaše ucho může blokovat ušní maz.* Navštivte ušního lékaře a nechte si vyčistit zvukovod.

Sluchadlo píská:

- *Sluchadlo není dobře umístěno v uchu.* Sluchadlo vyndejte a zkuste znovu vložit. Je velmi důležité, aby sluchadlo „sedělo“ v uchu velmi přesně.
- *Ucho je ucpano ušním mazem.* Navštivte ušního lékaře a nechte si vyčistit zvukovod.
- *Sluchadlo je v uchu příliš volné.* Navštivte Vašeho sluchadlového odborníka nebo servis.

Sluchadlo se špatně nosí v uchu

- *Sluchadlo není správně zasunuto do zvukovodu.* Poradte se svým sluchadlovým odborníkem, jak správně zasunout sluchadlo do zvukovodu.
- *Sluchadlo dobře „nesedí“ v uchu.* Může to být i příčinou otlačení zvukovodu. Navštivte svého sluchadlového odborníka.

-
- *Boltec nebo zvukovod je citlivý.* Nosíte-li sluchadlo poprvé, nasazujte si ho zpočátku na kratší dobu. Kůže ve zvukovodu je velmi tenká a může při tlaku sluchadla trochu otékat. Doba na adaptaci se odhaduje na 2-3 týdny. Jestliže problém s bolestivým uchem trvá dál, pak neprodleně navštivte svého sluchadlového odborníka nebo lékaře.

Sluchadlo pracuje nepravidelně:

- *Bateriové kontakty jsou špinavé.* Navštivte svého sluchadlového odborníka, aby Vám kontakty vyčistil.

Poslechové programy

Program	Zvolené programy:	Použití:
1.		
2.		
3.		

Poslechové programy

Program	Zvolené programy:	Použití:
1.		
2.		
3.		

Záruční a pozáruční opravy:

WIDEX SERVIS, Společná 6
182 00 Praha 8, tel.: 286 580 396

ZAHRADNÍK Lubomír, Výstavní 17
603 03 Brno 3, tel.: 543 184 150

CE 0459

Widex, DK-3500 Vaerloese
Denmark · www.widex.com



Printed by FB / 10-05
9 514 0055 020 #01